

FORM, FUNKTION OG RELATION

GØR SORGENFRI TORV TIL NOGET SÆRLIGT

Med referencer til amerikansk modernisme og japansk arkitektur

De toneangivende arkitekter, der stod for byggeriet af de tre Sorgenfri-højhuse, de lave karreer og torvene, var omhyggelige i deres planlægning.

Gennem en stram arkitektonisk retorik, fortæller deres byggeri i Sorgenfri hele historien om modernismens udvikling frem til efterkrigstiden – en periode, præget af optimisme.

Arkitekternes omhu er grunden til, at højhusene og tilhørende byrum fremstår så fint afbalanceret med et indkøbstorv mod syd og en børnehave mod nord. Husenes indretning var nyskabende med bl.a. fællesfaciliteter og reception. Bag bebyggelsen fra 1952-59 står arkitekterne Knud Thorball, Magnus Stephensen og Johs. & Aage Paludan, hvor Sorgenfri Torv er stærkest præget af Magnus Stephensens ideer. Sydtorvet kom til i 1966.

”

Så når jeg nyder synet af torvets lave bygninger med de flade tage, sorte søjler, udhæng og den gule sokkel, ser jeg den amerikanske modernisme med linjer trukket direkte fra Ho-o-den-pavillonen og verdensudstillingen i 1893.

Men når jeg så løfter blikket og bliver fanget af Sorgenfrivangs tre store blokke dukker koblingen til den europæiske modernismes funktionelle bo-maskiner op.

”

- arkitekt Anders Barslund i DGO 31. marts 2015

I dag kæmper mange arkitekter for at skabe den gode by med liv mellem husene.

På Sorgenfri Torv findes det allerede i noget af Danmarks fineste arkitektur, inspireret af modernismen og japansk kultur og arkitektur.



”

Den 2. juli 1956 åbnede Arvid Greens Boghandel som den allerførste forretning på det dengang helt nye Sorgenfri Torv.

Få timer efter åbnede de næste – bl.a. Danmarks første private selvbetjeningssupermarked SUMA. På mindre end en uge var alle lokalerne udlejet. Nogle år efter stod Sydtorvet færdigbygget. Her var Green også på pletten – denne gang med et galleri, som hurtigt blev anerkendt bl.a. gennem en stor COBRA-udstilling og kunstforelæsnings.

”

- Johannes Green, 2. generation af Greens Boghandel, og ejer af Greens Boghandel frem til 2006

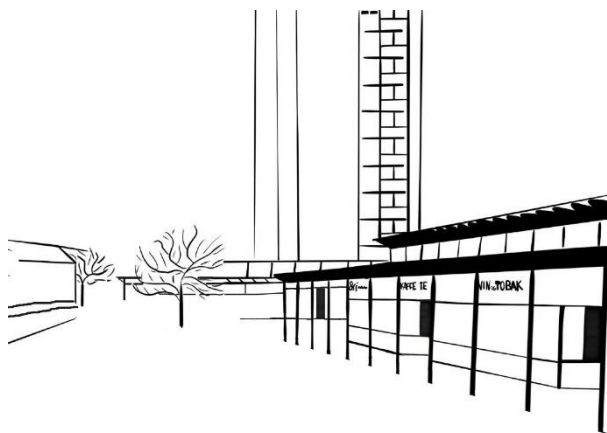

Det inkluderende byrum

Begge butikstorve servicerer de omkringliggende beboelseskvarterer og fungerer som et inkluderende byrum for de handlende, der mødes på kryds og tværs.

Både højhuse, det lave byggeri overfor – og butikstorvene er trukket tilbage fra vejen, så ingen af dem fremstår anmassende.

Samtidig synliggøres arkitekternes hovedgreb med en gradvis introduktion til højhusene, der inkluderes fremfor at være afsondret – og hermed undgår ghettodannelse.

Arkitektonisk fungerer begge torve som modvægt til de solitære højhuse – og halvtage og arkader skaber sammenhæng og giver ly for både sol og regn for de gående. Den lave arkitektur giver en åben rumfølelse og skaber synlighed fra broen over banen, så både gående, cyklister og bilister kan orientere sig.

En fleksibel opdeling giver varieret størrelser på butikslejemål og mulighed for store og små forretningsdrivende. På Nordtorvet har flere butikker adgang fra to sider og vindeltrapper til kælderetagen. Besøgende går hurtigt og sikkert fra torv til torv gennem tunnelen. Sydtorvet har samme store vinduespartier og butiksarkaden afsluttes af den bygning, der frem til 2008 husede Sorgenfri Bibliotek. Også her medvirker de store vinduespartier til, at bygningen fremstår gennemsigtig og indbydende. Letheden understreges af græsplænen foran. Oprindeligt var der nedgang i begge ender af Sydtorvet, men den brede murstens-trappe mod sydvest blev nedlagt ved en udvidelse af Nettos lejemål.

I dag huser Sorgenfri Torv en Irma og en af Danmarks største Netto-butikker. Begge butikker er velfungerende med en høj omsætning. Derudover er der en række special- og servicebutikker. Nedrivningsplaner har i de seneste 10-15 år resulteret i en tydelig nedprioritering af vedligeholdelsen.

Bemærk detaljerne

Torvenes karakteristiske stolpearbitektur og de parallelle skråtage gør, modsat mange nutidige byggerier, at det samlede indtryk bliver let og åbent. Vi kan nyde den amerikanske modernisme spejlet i torvets lave bygninger med de flade tage, sorte søjler, udhæng og sokler.

Vejen går forbi eller ind i butikkerne, hvor de daglige indkøb kan foretages. Udstillingsvinduerne er karnapper, hvis afslutning er en niche, der leder kunderne ind til indgangsdøren, hvor man glæder sig over de special-fremstillede, rektangulære dørhåndtag af træ med afrundede hjørner, som stadig ses mange steder på torvet. Man kan vinduesshoppe ved de store vinduer, der gør butikkerne gennemsigtige og indbydende.

Taget er bygget sammen ved enderne af midterarkaden, der både sørger for den særlige rumoplevelse, og for at man kan gå tørskoet til alle butikkerne. Flisebelægningerne hælder mod afløbsriste, for at undgå vandpytter.

Aksen fra nord til syd med de gentagne arkitektoniske elementer, forretningernes gennemsigtighed, åbenheden mod Grønnevej og Hummeltoftevej, tagenes opadstræbende vinkler, plads til grønne hække og træer er alt sammen, det der gør Sorgenfri Torv bevaringsværdigt.

”

En god gammel tommelfingerregel siger, at hvis man river ned for at bygge nyt, skal det nye være bedre end det, man rev ned.

Fra kommunens side burde kyndige planlæggere med forstand på arkitektur for lang tid siden have sat en ramme om torvet og sagt: Det skal bevares og udvikles – lad os finde et andet sted til at bygge nye boliger og erhverv. Det er det, der hedder arkitekturpolitik og byplanlægning, og pilen peger igen på, at det er politikeren, der har magten – også til at sige fra over for investorernes ønsker, hvis det går ud over noget værdifuldt.

”

- Arkitektens chefredaktør Martin Keiding kommenterer nedrivningsplanerne for Sorgenfri Torv

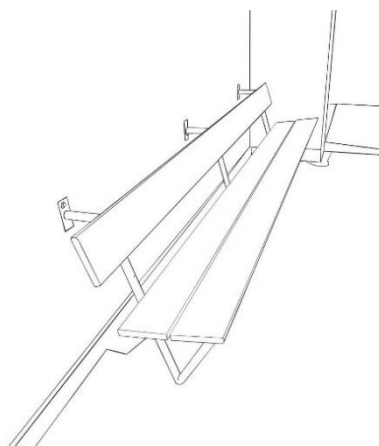
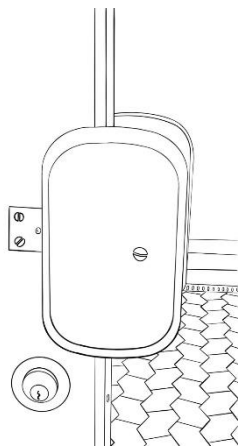

”

Akademiraadet ser det oprindelige og eksisterende butikstorv som en væsentlig og umistelig del af Sorgenfris identitet og egenart. Med andre ord, vi ser det som vanskeligt at erstatte, og som arkitektonisk værk bør det bevares med så få korrektioner som muligt. I det perspektiv kan sådanne bestræbelser indgå i et fremtidigt arbejde om at skabe en helhedsplan for Sorgenfri.

”

- Akademiraadet, statens rådgiver i kunstneriske spørgsmål inden for arkitektur i brev til kommunen ifm. nedrivningsplaner



Fremtiden for Sorgenfris hjerte

Lad os alle stille krav om, at borgerne skal trives i bylivet.

Bevar, renover og tilpas Sorgenfri Torv – det er rummet, der giver kvalitet til bydelen. Riv ikke ned af nødvendighed fordi man har misligholdt, men bevar fordi det er et godt byrum, der tager højde for æstetik og skaber mødesteder for borgerne.

I disse klimaopmærksomme tider skal vi genopdage det at gå og cykle – torvet er bygget til det og udtænkt dengang, det ikke var bilismen, der drev beslutningerne. Kommunen bruger store summer på prikker på vejene for at opnå positiv nudging. Her går det helt af sig selv. Hvis vi bygger flere parkeringspladser og -kældre, skal vi bruge det næste årti på at omlægge veje for at undgå trængsel. Et vellykket byrum i forhold til både form, funktion og relation. Intimt og hyggeligt fungerer det som Sorgenfris hjerte, der giver livskvalitet til brugerne.

Bylivet har brug for dagligvarehandel, specialbutikker, cafeer og restauranter med udendørsservering – og gerne kommunale servicefunktioner. Tidligere analyser for detailhandel placerer torvene højt rangeret i kommunen og giver et optimistisk fremtidssyn. Højnes kvaliteten af torvene, opnås prestige, der tiltrækker flere butikker. Ved bevarelse kan torvenes historik bidrage til opmærksomhed og differentiere det fra områdets øvrige centre.

Både ude og inde kan der skabes markedspladser og udstillinger for forretningsdrivende og kunsthåndværkere, og byrummet kan bruges til årstidsarrangementer. Lejemålene, der alle har store vinduespartier er ideelt til fusionsbutikker, der tilbyder varer i kombination med tjenesteydelser – en butiksform, der også kan tiltrække yngre borgere.

EN BYDEL FOR MENNESKER

- Vi har allerede det, mange arkitekter ønsker at skabe
- På Sorgenfri Torv, er der også liv mellem butikkerne
- Torvene er en del af byens rum og vores liv
- Tunnelen samler torvene og giver gode kundestrømme
- Der har før været fuldt udlejet – og kan blive det igen
- Optimalt for gående og cyklister